

其余  $\sqrt{3.2}$

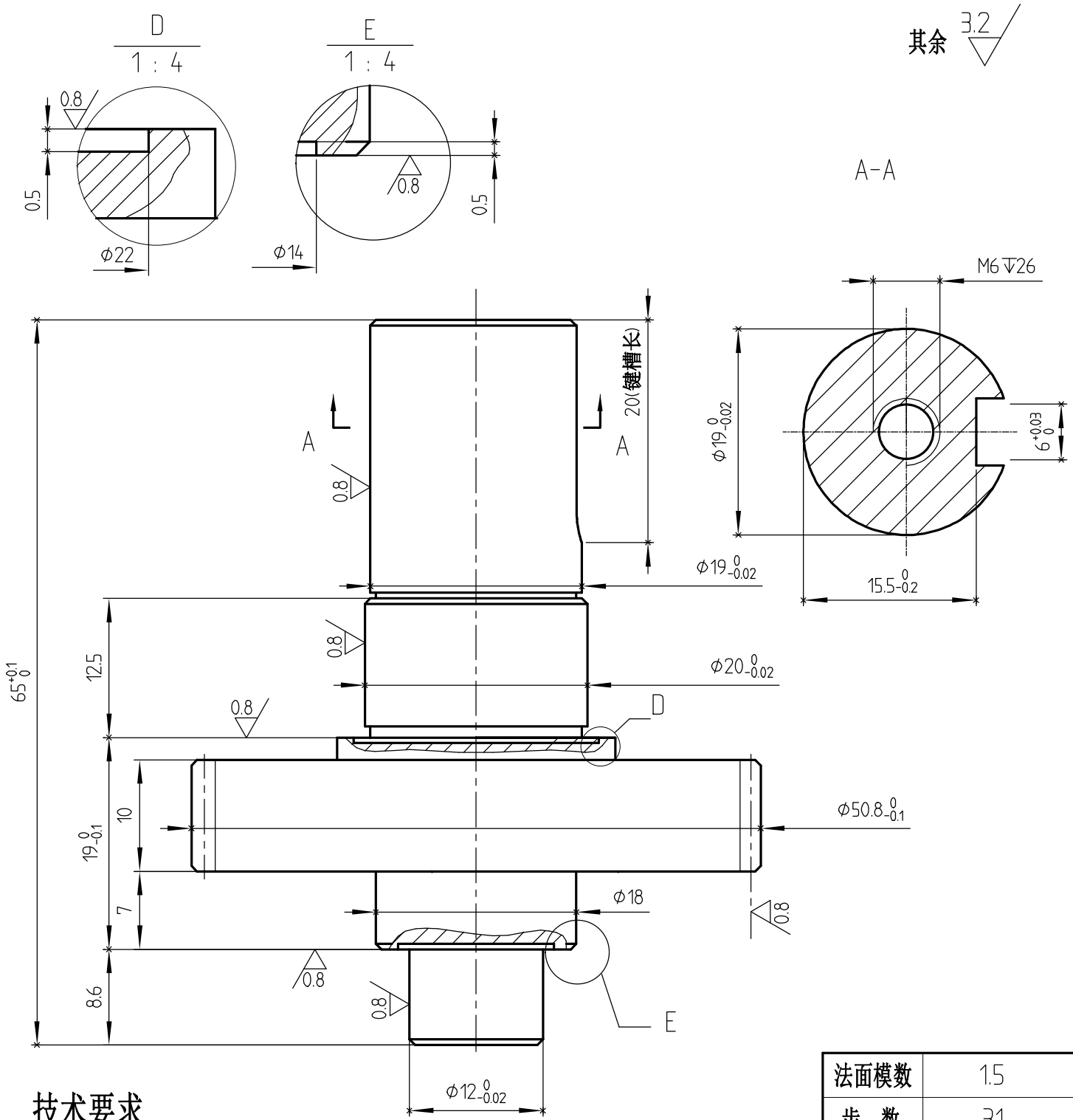

### 技术要求

1. 未注倒角C0.5
2. 热处理：齿部HRC55-57，整体HRC25-28
3. 两端保留中心孔A5
4. 砂轮越程槽槽长度 $\leq 1$ mm，未注公差按GB/T1804-2000 m(中等级)控制
5. 需剃齿工艺
6. 需精磨外圆及齿轮分度圆对中心孔同轴度公差 $\leq \phi 0.02$ mm

法面模数	1.5
齿数	31
压力角	20°
螺旋角	15°
旋向	右旋
精度等级	7级
法向变位系数	-0.08

					名称	主动齿轮轴		数量	1	
						图号	HD-DLT-1-5		比例	2:1
标记	处数	更改依据		签字	日期		共 42张 第 9 张			
职别	签字	日期	职别	签字	日期	材料	成都宏大实业 有限责任公司			
设计			校对	杨玲	15.03.01		20CrMnTi			
制图	黄俊猷	15.01.30	批准							